

# 側溝類

呼び名 U-180以下

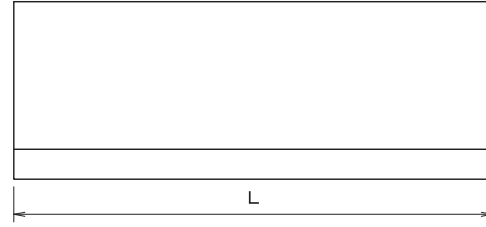

呼び名 U-240以上

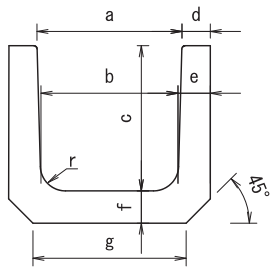
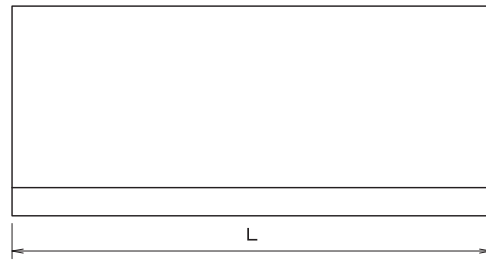
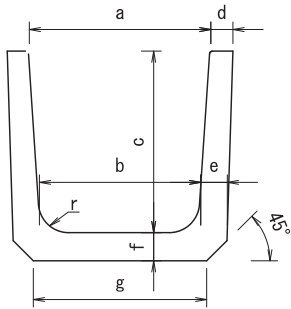

呼び名	寸法 (mm)									参考質量 (kg)
	a	b	c	d	e	f	g	r	L	
150	150	140	150	30	35	35	160	30	600	25
180	180	170	180	35	40	40	190	50	600	33
240	240	220	240	45	50	50	240	50	600	53
300A	300	260	240	50	60	60	300	50	600	71
300B	300	260	300	50	60	60	300	50	600	77
300C	300	260	360	50	60	65	300	50	600	94
360A	360	310	300	50	65	65	360	50	600	94
360B	360	310	360	50	65	65	360	50	600	105
450	450	400	450	55	70	70	430	70	600	139
600	600	540	600	70	80	80	600	70	600	196

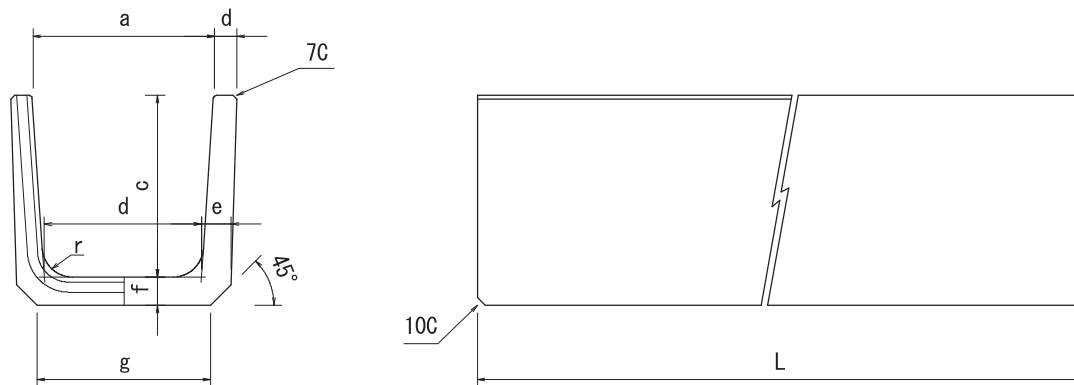

目地部詳細図

目地材

連結部詳細図

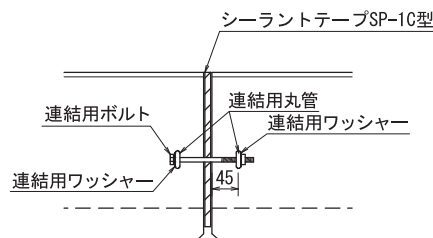
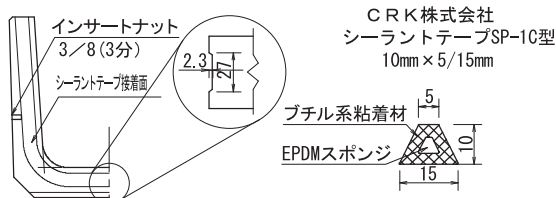

※御要望により内目地タイプもご用意できます。

連結用ボルト 3/8×125mm 連結用丸管 3/8×30×65mm 連結用ワッシャー 10/25mm×1.5mm

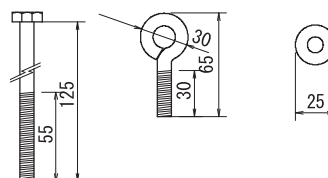

呼び名	寸法 (mm)									参考質量 (kg)
	a	b	c	d	e	f	g	r	L	
240	240	220	240	45	50	50	240	50	2000	177
300A	300	260	240	50	60	60	300	50	2000	228
300B	300	260	300	50	60	60	300	50	2000	257
300C	300	260	360	50	60	65	300	50	2000	299
360A	360	310	300	50	65	65	360	50	2000	293
360B	360	310	360	50	65	65	360	50	2000	326
450	450	400	450	55	70	70	430	70	2000	463
600	600	540	600	70	80	80	600	70	2000	653

※御要望により連結金具を取り付ける事ができます。

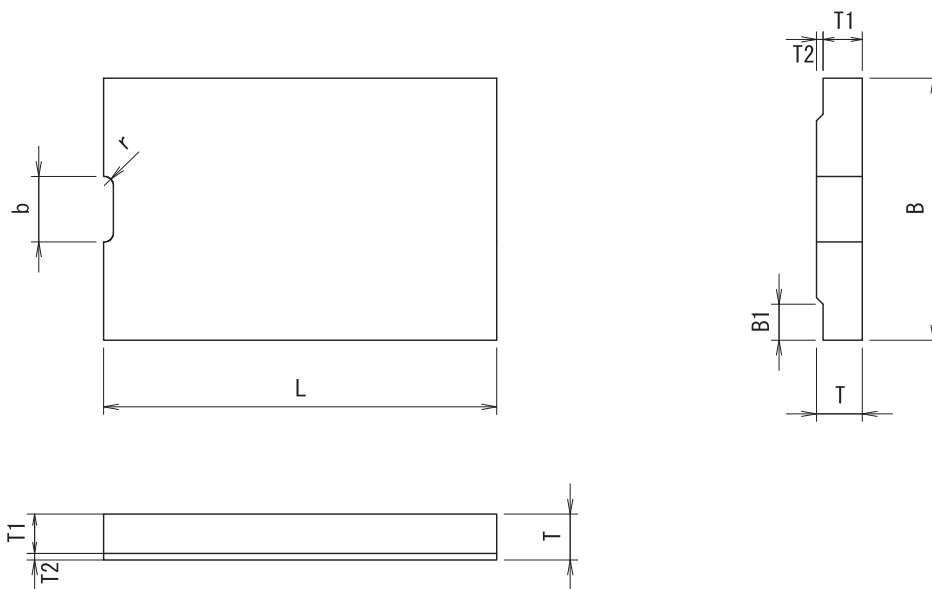

種類	種類の略号	用途（設計条件）
1種	1	輪荷重を受けないもの
2種	2	約4tf（40KN）の輪荷重に耐えるもの

呼び名	寸法（mm）									参考質量（kg）
	B	B1	T	T1	T2	L	r	b		
1種蓋（人道用）	150	210	35	35	30	5	600	15	75	10
	180	250	40	40	35	5	600	15	75	13
	240	330	50	45	40	5	600	15	90	20
	300	400	55	60	50	10	600	15	100	32
	360	460	55	65	55	10	600	18	120	40
	450	560	60	70	60	10	600	18	120	51
2種蓋（車道用）	600	740	75	75	65	10	600	18	150	75
	150	210	35	90	80	10	600	15	75	26
	180	250	40	90	80	10	600	15	75	31
	240	330	50	100	85	15	600	15	90	45
	300	400	55	100	85	15	600	15	100	55
	360	460	55	100	85	15	600	18	120	64
450	560	60	120	100	20	600	18	120	93	
600	740	75	150	130	20	600	18	150	155	

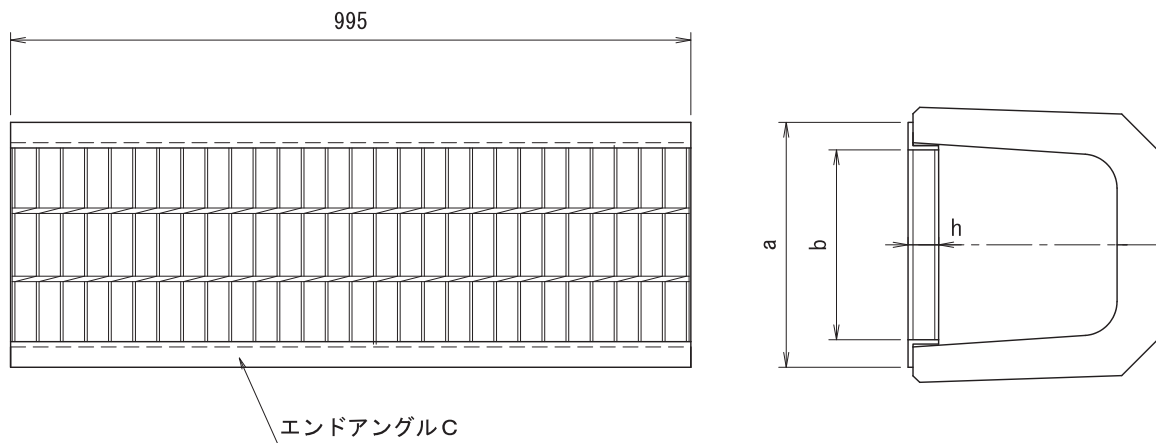

側溝類

呼び名		寸法 (mm)			
		T-14	T-6	T-2	歩道用
U-150	型式	MU25-15	MU25-15	MU25-15	MU19-15
	h	25	25	25	19
	a	210	210	210	195
	b	130	130	130	135
	c	L-40×40×5	L-40×40×5	L-40×40×5	L-30×30×3
U-180	型式	MU25-18	MU25-18	MU25-18	MU19-18
	h	25	25	25	19
	a	240	240	240	225
	b	160	160	160	165
	c	L-40×40×5	L-40×40×5	L-40×40×5	L-30×30×3
U-240	型式	MU32-24	MU32-24	MU25-24	MU19-24
	h	32	32	25	19
	a	300	300	300	285
	b	220	220	220	225
	c	L-40×40×5	L-40×40×5	L-40×40×5	L-30×30×3
U-300	型式	MU44-30	MU38-30	MU25-30	PU19-30
	h	44	38	25	19
	a	375	360	360	345
	b	275	280	280	285
	c	L-50×50×6	L-40×40×5	L-40×40×5	L-30×30×3
U-450	型式	MU55-45	MU50-45	MU32-45	PU19-45
	h	55	50	32	19
	a	547	525	510	495
	b	417	425	430	435
	c	L-65×65×8	L-50×50×6	L-40×40×5	
U-600	型式	MU75-60	MU55-60	MU38-60	PU19-60
	h	75	55	38	19
	a	715	697	660	645
	b	565	567	580	585
	c	L-65×65×8	L-50×50×6	L-40×40×5	L-30×30×3

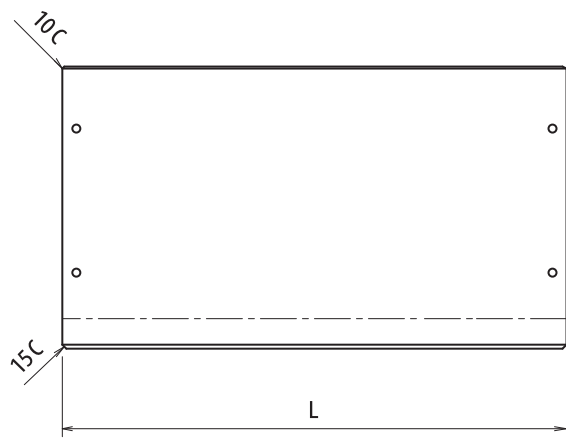
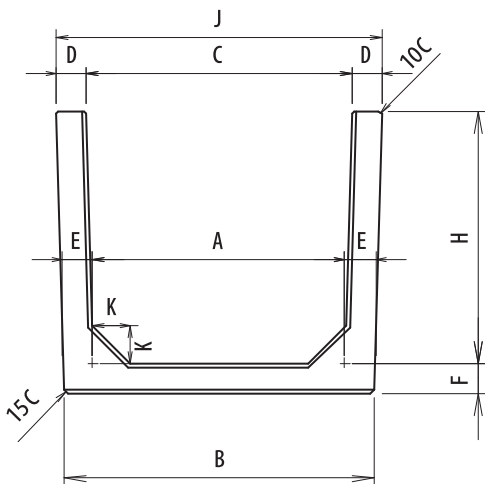

目地詳細

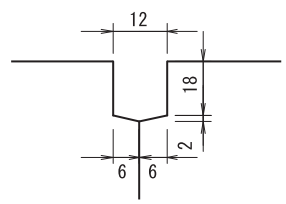

止水用目地詳細

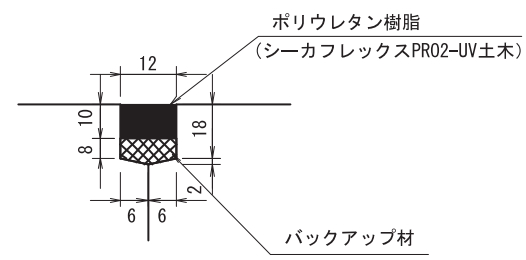

呼び名	寸法 (mm)										参考質量 (kg)
	A	B	C	D	E	F	H	J	K	L	
U- 700 × 700	700	856	735	80	80	80	700	895	100	2000	915
U- 800 × 800	800	956	840	80	80	80	800	1000	100	2000	1030
U- 900 × 900	900	1095	945	100	100	100	900	1145	150	2000	1499
U-1000 × 1000	1000	1195	1050	100	100	100	1000	1250	150	2000	1643
U-1100 × 1100	1100	1334	1155	120	120	120	1100	1395	150	2000	2146
U-1200 × 1200	1200	1434	1260	120	120	120	1200	1500	150	2000	2319
U-1300 × 1300	1300	1534	1365	120	120	120	1300	1605	150	2000	2491
U-1400 × 1400	1400	1634	1470	120	120	120	1400	1710	150	2000	2664
U-1500 × 1500	1500	1734	1575	120	120	120	1500	1815	150	2000	2837

※当製品は、ペーシーによる連結ができます。曲線用異形トラフの製品が製作できます。  
 上記以外のサイズでも製作可能です。  
 詳細は、係員にお問い合わせ下さい。

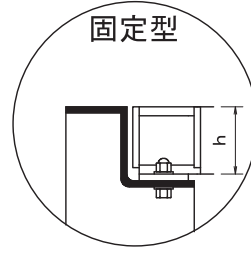
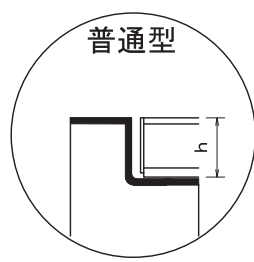

横断側溝GT-240

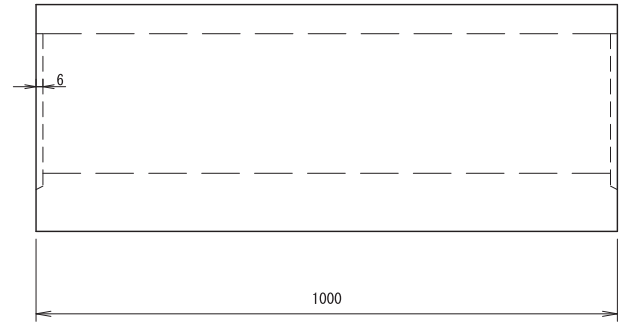
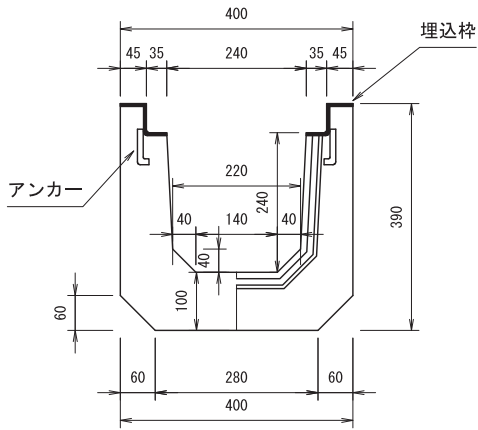

横断側溝GT-300A

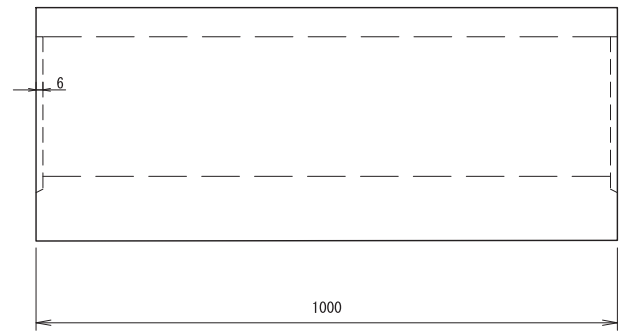
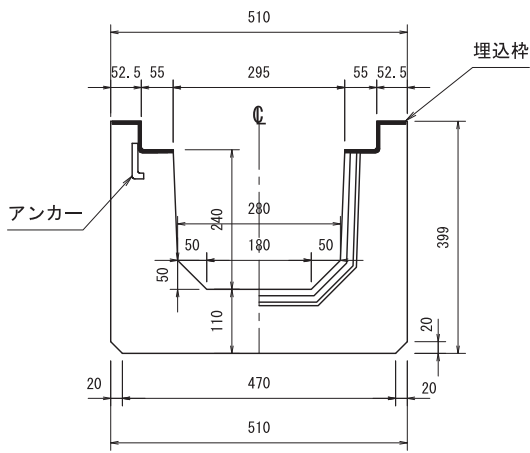

横断側溝GT-300B

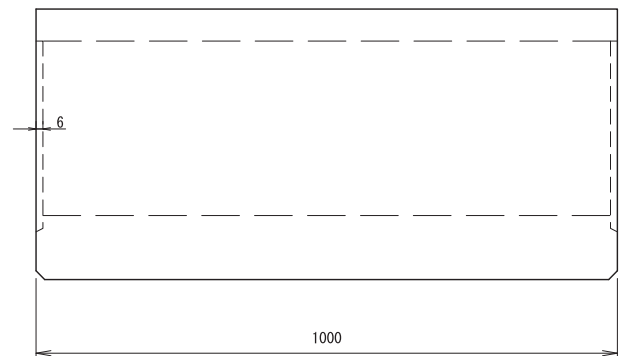
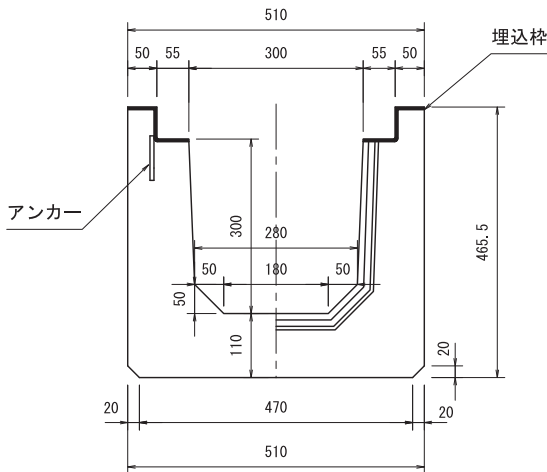

側溝類

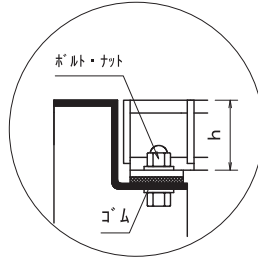

横断側溝GT-240

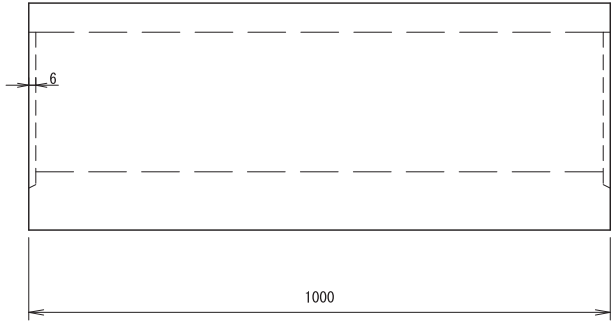
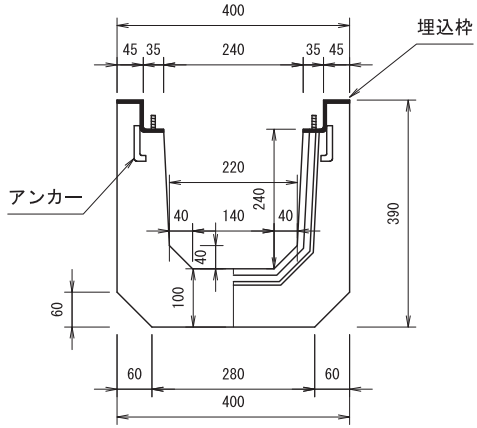

横断側溝GT-300A

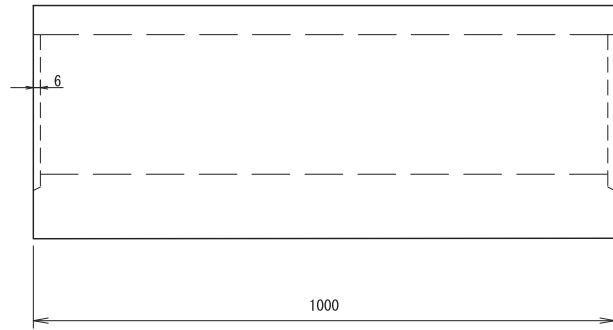
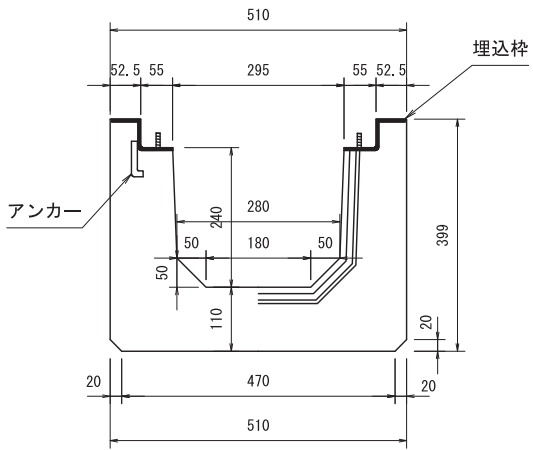

横断側溝GT-300B

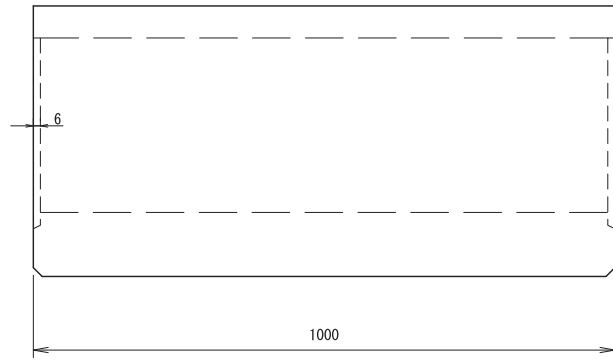
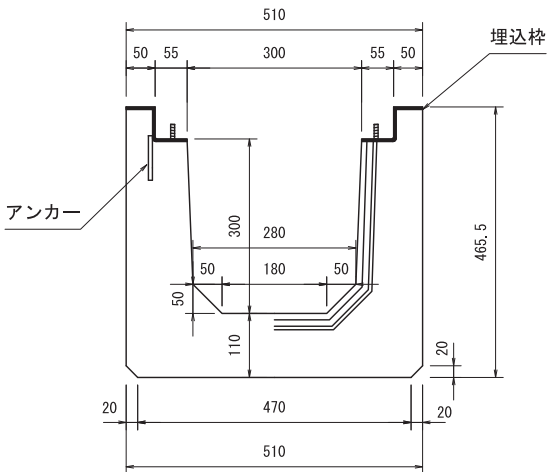



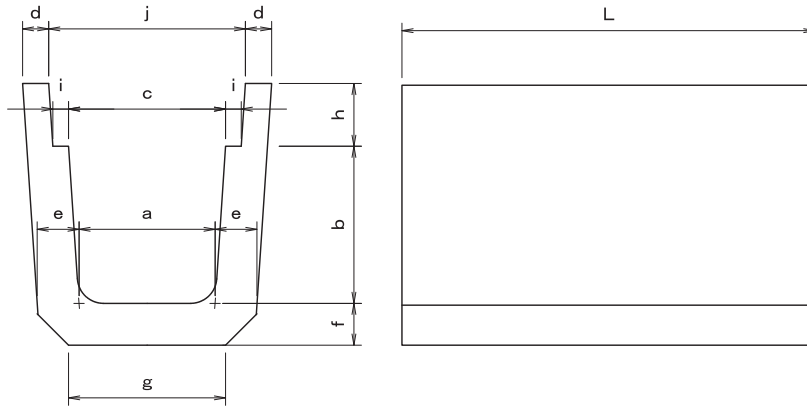

呼び名	寸法 (mm)											参考質量 (kg)
	a	b	c	d	e	f	g	h	i	j	L	
SD-A形トラフ	260	300	300	50	80	80	300	120	30	376	1000	221

皿型コンクリート蓋

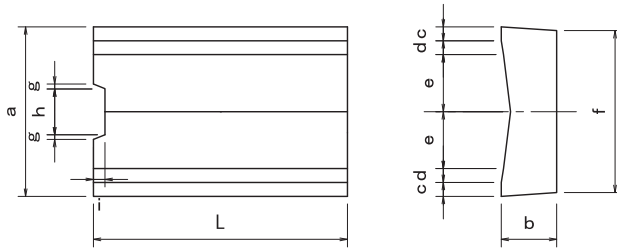

呼び名	寸法 (mm)										参考質量 (kg)
	a	b	c	d	e	f	g	h	i	L	
皿型蓋	366	120	30	30	123	350	10	100	25	500	50

平型コンクリート蓋

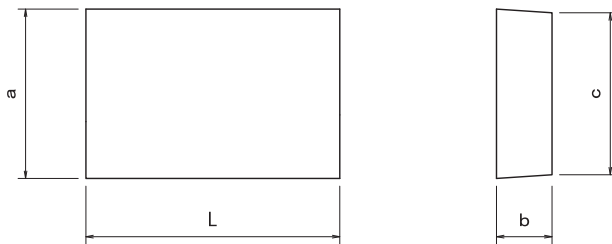

呼び名	寸法 (mm)				参考質量 (kg)
	a	b	c	L	
平型蓋	366	120	350	500	50

寸法図

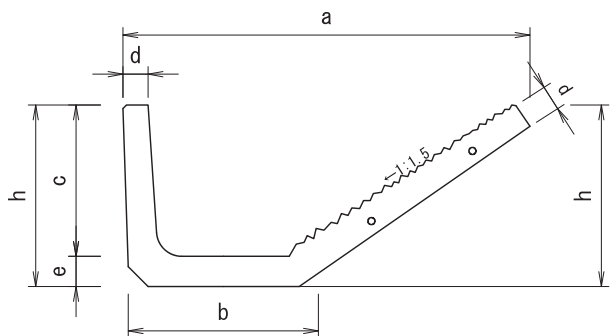

施工略図

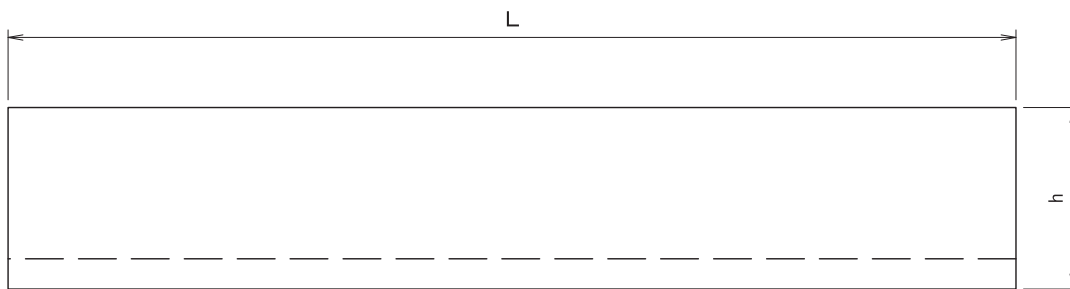
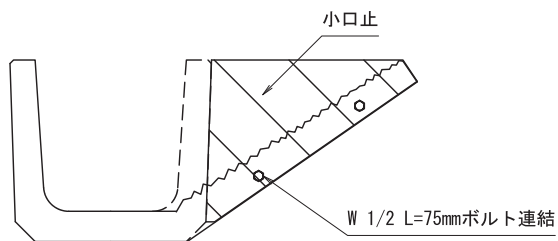

呼び名	寸法 (mm)							参考質量 (kg)
	a	b	c	d	e	h	L	
U300B	808	376	300	50	60	360	2000	265

片法トラフ用小口止

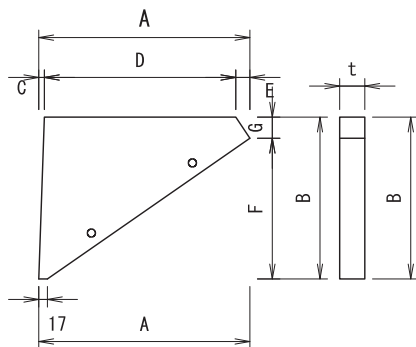

連結仕様 W 1/2 L=75mmボルト n4

呼び名	寸法 (mm)								参考質量 (kg)
	A	B	C	D	E	F	G	t	
U300B	418	321	12	380	28	279	42	50	10

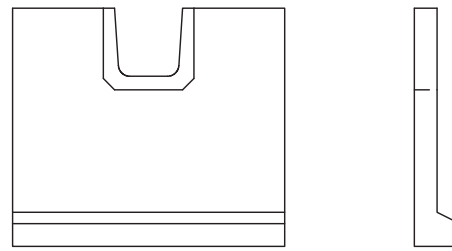
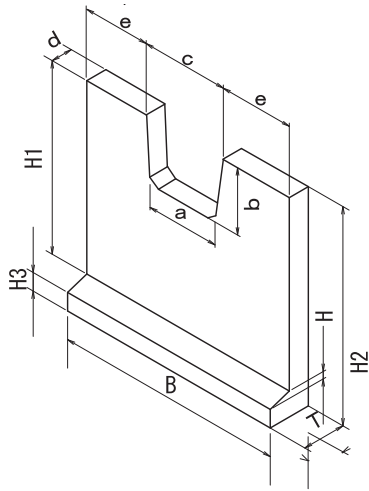

呼び名	寸法 (mm)											参考質量 (kg)
	B	H	T	a	b	c	d	e	H1	H2	H3	
240A	800	860	200	320	290	330	100	235	710	50	100	164
240B	1000	965	200	320	290	330	100	335	815	50	100	235
300A	1000	945	200	376	360	400	100	300	795	50	100	218
300B	1200	1050	200	376	360	400	100	400	900	50	100	298
360B	1300	1150	240	437	425	460	120	420	970	60	120	423
450A	1300	1150	240	537	520	560	120	370	970	60	120	397
450B	1500	1255	240	537	520	560	120	470	1075	60	120	514
600A	1600	1370	300	695	680	740	150	430	1140	80	150	709
600B	1800	1470	300	695	680	740	150	530	1240	80	150	881

※上記以外の寸法についても製作可能です。  
アンダー dren 孔につきましても加工いたします。

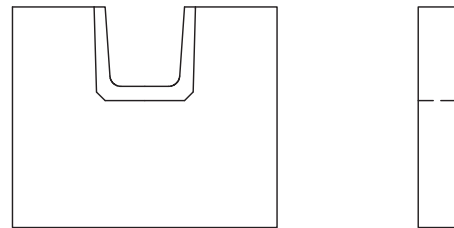
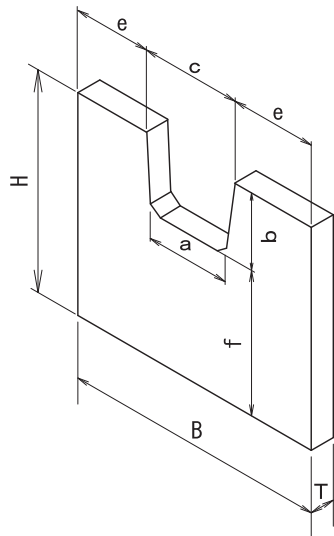

呼び名	寸法 (mm)								参考質量 (kg)
	B	H	T	a	b	c	e	f	
300B	1200	800	100	376	360	400	400	440	192
	1200	1000	200	376	360	400	400	640	498
	1000	800	200	376	360	400	300	440	310
360	1200	1000	200	437	425	460	370	575	474
450	1200	800	100	537	520	560	320	280	159
	1200	1000	200	537	520	560	320	480	432
	1400	1000	200	537	680	560	420	480	526
600	1500	1200	200	695	680	740	380	520	618
	1600	1100	150	695	680	740	430	420	448

※上記以外の寸法についても製作可能です。

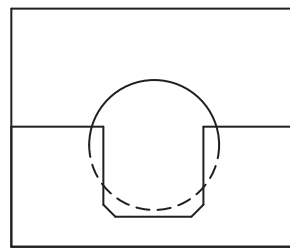
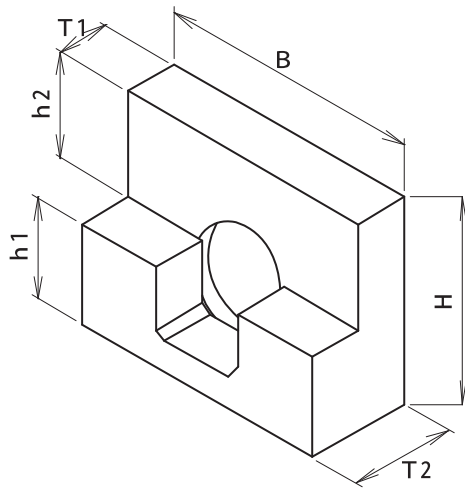

呼び名	寸法 (mm)						摘要	参考質量 (kg)	
	B	H	T1	T2	h1	h2			
Aタイプ	300型	1000	800	200	400	500	300	φ450/U300B	439
	360型	1000	800	200	400	560	240	φ450/U360B	441
	450型	1000	800	200	400	650	150	φ450/U450	441
Bタイプ	450型	1200	1000	250	500	650	350	φ600/U450	756
	600型	1200	1000	250	500	680	320	φ500/U600	733
		1200	1000	250	500	800	200	φ600/U600	742
		1200	1100	250	500	800	300	φ700/U600	730

※上記以外の寸法についても製作可能です。  
落差付製品も製作可能です。

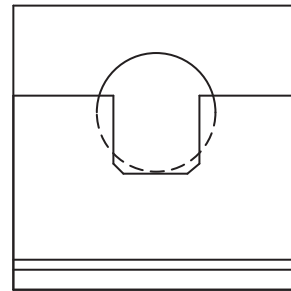
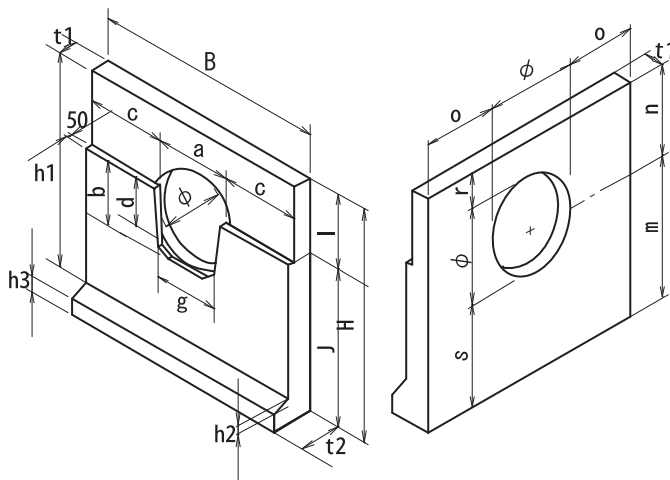

呼び名	寸法 (mm)														
	B	H	t1	t2	a	b	c	d	g	h1	h2	h3	I	J	φ
300B型	1400	1400	100	250	420	380	490	330	320	1250	50	100	450	950	580
360B型	1400	1400	100	250	480	395	460	345	380	1250	50	100	450	950	580
450型	1560	1600	100	300	580	555	490	490	450	1375	75	150	450	1150	770
600型	1740	1800	100	300	760	700	490	630	620	1575	75	150	400	1400	880

呼び名	寸法 (mm)					摘要	参考質量 (kg)
	n	m	o	r	s		
300B型	525	875	410	230	585	φ450/U300B	590
360B型	525	815	410	295	525	φ450/U360B	588
450型	600	1000	395	215	615	φ450/U450	711
600型	650	1150	430	210	710	φ450/U600	956

※上記以外の寸法についても製作可能です。  
落差付製品も製作可能です。